

Créer un fanzine



Les zines sont des publications auto-éditées, anti-consuméristes et non commerciales, généralement créées par des individu·e-s ou des petits groupes passionnés par un sujet ou un thème particulier. Le terme "zine" vient de "magazine" ou "fanzine". Les zines sont apparus au 20e siècle comme un moyen pour les individu·e-s d'exprimer leurs intérêts, leurs opinions et leur créativité en dehors des canaux médiatiques traditionnels.

Le fanzine se distingue de la presse traditionnelle sur quatre aspects : il n'est pas commercial, il peut être créé par n'importe qui, il diffuse des messages de protestation et il est distribué par des réseaux non institutionnels.

Le fanzine se caractérise par son éthique de bricolage et offre une plate-forme aux voix marginalisées et aux perspectives alternatives, permettant aux individu·e-s de partager leurs idées et leurs expériences uniques.

Libéré des contraintes conventionnelles, le fanzine permet de rendre visibles des formes et des contenus plastiques nouveaux et hétérogènes. Une devise pour la presse fanzine : "Ne vous contentez pas de ce qui existe, passez à l'action et lancez votre propre zine !"

Les matériaux du zine peuvent provenir des activités du bloc 2.

La première activité permet aux participant·e-s de préparer leur zine, tandis que la deuxième activité de ce bloc permet aux participant·e-s d'éditer et de publier le zine qu'ils ont créé collectivement.

FAIRE UN ZINE SUR LE GENRE

⚡ Par Elan Interculturel (Eloïse)

➡ À travers cette activité, les personnes sont invité-e-s à s'exprimer sur leur rapport intime au genre via le collage, l'écriture, le dessin en créant leur propre zine.

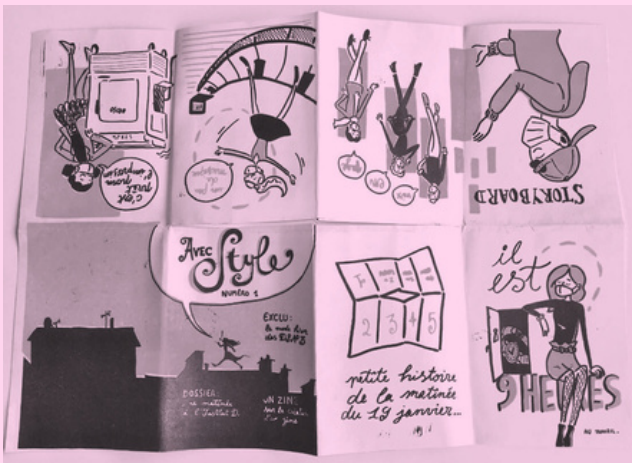
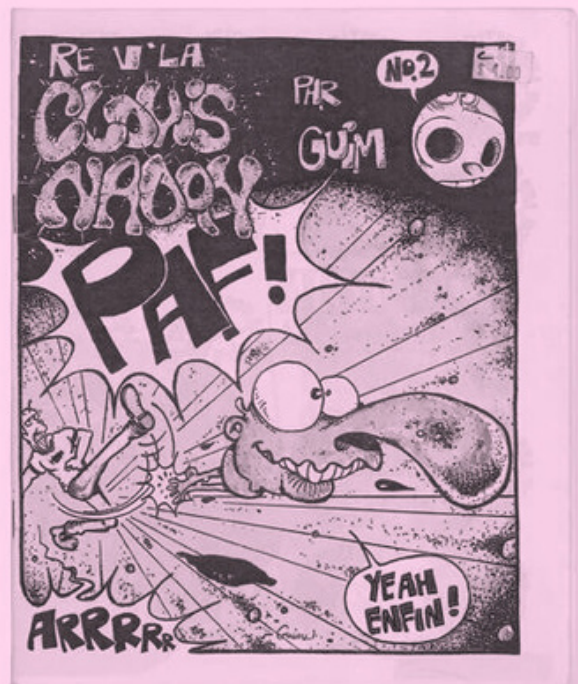

Image 10

Image 11 La fabrication des zines interculturelles



Les zineuses ont aussi écrit des textes courts et des poèmes qui parlent de leurs expériences de genre et de leur identité. Elles ont aussi écrit des poèmes et des textes courts et des poèmes qui parlent de leurs expériences de genre et de leur identité. Elles ont aussi écrit des poèmes et des textes courts et des poèmes qui parlent de leurs expériences de genre et de leur identité.



Le film 'Les zineuses' est un documentaire qui explore le monde des zineuses et leur rôle dans la culture underground. Il explore le monde des zineuses et leur rôle dans la culture underground. Il explore le monde des zineuses et leur rôle dans la culture underground.

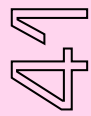

Durée 2 à 5 heures

participant·es 8 à 15

Objectif

- Délivrer un récit intime en lien avec les questions de genre
- Découvrir les principes de mise en page et de composition
- Jouer entre le texte et l'image
- S'interroger et interroger son imaginaire autour du genre

Matériel POUR LE CHEMIN DE FER :

- De la pâte à fixe
- Un grand pan de papier
- Des feutres de couleur
- Un marker

POUR LA RÉALISATION DES PAGES

- Des feuilles de papier A5
- Du matériel pour les collages : magazine, lettrage, photos, images, colle, ciseaux (Note : l'impression sera en noir et blanc, donc pour être sûr que les images rendront bien en noir et blanc, l'idéal est donc de travailler à partir d'image déjà en noir et blanc, ou de faire des essais en photocopiant les images avant de les intégrer au collage)
- Pour les dessins, feutres noirs de différentes épaisseurs
- Pour les textes : stylos, feutres fins

POUR LA FINALISATION DU FANZINE

- Des feuilles A4
- Une photocopieuse
- Une imprimante

Préparation

Sélectionnez des fanzines sur le thème du genre et disposez-les sur une table.

Définir le nombre de pages du fanzine (forcément un multiple de 4)

PRÉPAREZ LE CHEMIN DE FER.

- Fixez au mur le grand pan de papier
- Dessinez autant de rectangles (Taille des rectangles : pages A5 portrait) qu'il y aura de page dans le fanzine. Regroupez les rectangles par deux, en excluant le premier et le dernier rectangle. Chaque rectangle représente une page de fanzine. Et les numéroter.
- Ecrire "première de couverture" au-dessus du premier rectangle, "dernière de couverture" au-dessus du dernier et " Double page" au-dessus de deux rectangles du milieu
- Mettre un code couleur en faisant un trait de couleur sous les rectangles. Par exemple, la première de couverture, la première page, la dernière page et la dernière de couverture sont en fait une seule et même feuille A4, pliée en deux. Il faut donc réunir 4 à 4 les rectangles pour savoir sur quelle feuille seront ces pages-là
- A titre indicatif écrire en haut du chemin de fer le nombre de pages et le nombre de feuilles.

FAIRE LE PROTOTYPE

- Prendre le bon nombre de feuilles A4 (exemple s'il y a 16 pages, il faudra 8 feuilles); les plier en deux, y reporter les numéros, les couleurs et les indications type "première de couverture", "page centrale", etc.



Instructions

ETAPE 1

DÉFINIR LA PRATIQUE DU FANZINE

Dites quelques mots sur ce qu'est un fanzine.

Proposez aux personnes de feuilleter les fanzines laissés à leur disposition. Demandez aux participante·s d'en choisir un et d'expliquer leurs choix au reste du groupe. Vous pouvez aussi en amont leur demander d'amener un zine et d'en parler.

ETAPE 2

CHOISIR LE FORMAT ET LE PLIAGE DE VOTRE ZINE

La première étape est de choisir le format de votre fanzine, le nombre de pages et le pliage que vous souhaitez faire. Il existe de nombreuses possibilités pour créer un livret :

Par exemple, vous pouvez utiliser une seule feuille de papier et la plier en 8, comme dans la vidéo suivante "How to make a zine from one piece of printer paper" par The Oregonian (accessible sur Youtube).

Vous pouvez aussi proposer un pliage en "accordéon" ou encore imaginer des formats "expérimentaux", par exemple en proposant un fanzine incluant des pages de formats différents.

Vous pouvez simplement plier des feuilles en 2 (Un A3 donne deux A4, un A4 donne 2 A5, etc.) et les assembler.

ETAPE 3

PROTOTYPE ET CHEMIN DE FER, NE PAS SE PERDRE DANS LA CONSTRUCTION DU FANZINE

1) Définir le nombre de pages du fanzine (forcément un multiple de 4)

2) Préparer le chemin de fer (cf annexe)

-Fixer au mur le grand pan de papier

-Dessiner autant de rectangles (Taille des rectangles : pages A5 portrait) qu'il y aura de page dans le fanzine.

Regrouper les rectangles par deux, en excluant le premier et le dernier rectangle.

Chaque rectangle représente une page de fanzine. Et les numéroter.

-Ecrire "première de couverture" au-dessus du premier rectangle, "dernière de couverture" au-dessus du dernier et " Double page" au-dessus de deux rectangles du milieu

-Mettre un code couleur en faisant un trait de couleur sur les rectangles.

Par exemple, la première de couverture, la première page, la dernière page et la dernière de couverture sont en fait une seule et même feuille A4, pliée en deux. Il faut donc réunir 4 à 4 les rectangles pour savoir sur quelle feuille seront ces pages-là

-A titre indicatif écrire en haut du chemin de fer le nombre de pages et le nombre de feuilles.

Instructions

ETAPE 3

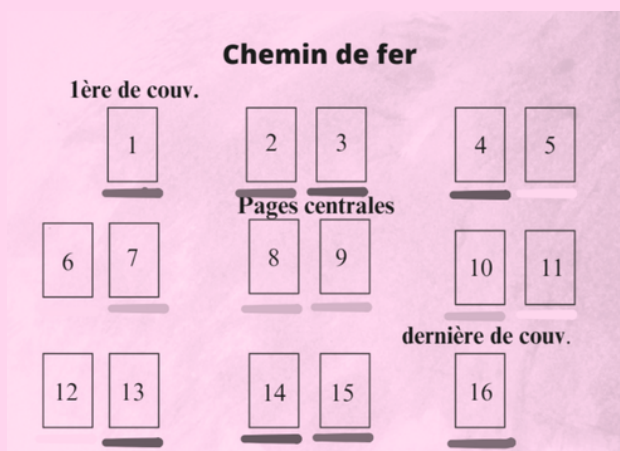

3) Faire le prototype

-Prendre le bon nombre de feuilles A4 (exemple s'il y a 16 pages, il faudra 8 feuilles); les plier en deux, y reporter les numéros, les couleurs et les indications type "première de couverture", "page centrale", etc.

Par exemple ici, le chemin de fer est pensé pour un fanzine fait avec des feuilles A4 pliées en deux. Les pages 1, 2, 15 et 16 seront donc imprimées sur la même feuille A4.

ETAPE 4

CRÉER LE CONTENU

1) Définissez les sous-thèmes de vos zines en lien avec le genre.

2) Demandez aux participant-e-s de choisir le titre et le sous-titre de leur zine. Si vous manquez d'idées, vous pouvez utiliser l'activité suivante :

- Proposez à chaque participant-e d'écrire deux mots sur deux papiers différents en lien avec votre thème. Dites-leur d'écrire les premiers mots qui leurs viennent à l'esprit.
- Puis, les participant-e-s échangent leurs mots avec leurs voisin-e-s de droite. Ils/elles créent un titre chacune avec ces quatre mots. Laissez-leur la possibilité d'ajuster leurs titres.

Pour créer le contenu de votre fanzine, vous avez plusieurs options :

Vous pouvez laisser les participant-e-s choisir sans contrainte le contenu et les choix éditoriaux de leur zine. Mettez à disposition des journaux, des feutres, des tampons et laissez-leur s'emparer des 8 pages de leur livret.

Vous pouvez les guider dans leur création en imaginant des consignes pour chaque page de votre fanzine. Imaginez-les en fonction des activités que vous avez déjà faites, du nombre de séances prévues pour la création du zine, etc. Si vous choisissez cette option, vous trouverez ci-dessous quelques consignes en vrac :



Instructions

ETAPE 4

COUVERTURE : ÉCRIVEZ LE TITRE ET LE SOUS-TITRE DE VOTRE FANZINE

Pour écrire le titre, vous avez plusieurs possibilités:

- Proposez que tout le monde utilise la même typographie. Cela vous permettra de créer une harmonie entre les différents zines. Pour cela, imprimez plusieurs fois toutes les lettres de l'alphabet en noir et blanc sur du papier blanc, avec une belle typographie. Les participant·e·s pourront les découper pour composer leurs titres.
- La consigne peut être aussi qu'ils doivent découper leurs lettres une à une dans du papier noir. Puis, proposez aux participant·e·s de compléter leurs couvertures par des formes géométriques ou des icônes que vous aurez prédécoupées.
- Vous pouvez proposer des activités pour stimuler la créativité dans l'écriture. N'oubliez pas que le fanzine est l'art de l'expérimentation ! Proposez au participant·e·s d'écrire leurs titres sur différents A4 :

- les yeux fermés
- de la main gauche (ou droite s'ils/elles sont gaucher·ère·s.)
- des deux mains en même temps, avec un feutre noir et un gris - sans lever leurs feutres de la feuille.

Demander à d'autres participant·e·s d'écrire des bouts de titre ou une lettre chacune

Pour donner du caractère à l'écriture, évitez de distribuer des crayons à papiers ou des stylos fins. Privilégiez les feutres et les marqueurs. Incitez les participant·e·s à oser prendre de la place sur la feuille. Puis, proposez-leur de composer le titre sur la couverture de leur fanzine, à partir des différentes expérimentations qu'ils/elles viennent de faire.

PAGE 1 : SE PRÉSENTER SOI ET SON RAPPORT AU GENRE

Demandez aux participant·e·s de faire leurs cartes d'identité créative, d'expliquer qui iels sont et quels liens iels entretiennent avec leur identité/expression de genre. Pour que les participant·e·s aient des idées, n'hésitez pas à faire en amont l'activité du glossaire ainsi que le souvenir anonyme radiophonique (activités disponibles dans le manuel "Animer des ateliers radio autour de la vie affective et sexuelle").

PAGE 2 : RACONTER UN SOUVENIR

Demandez-leur d'écrire un souvenir lié à votre sujet. Par exemple, si votre thème est le féminisme, posez la question : Vous rappelez-vous la dernière fois où vous avez pris conscience de votre genre ? Le but est que les participant·e·s écrivent un souvenir intime. Autre option : proposez aux participant·e·s de raconter un obstacle qu'ils/elles ont réussi à dépasser toujours en lien avec les questions de genre.



Instructions

ETAPE 4

PAGE 3 : SE METTRE EN SCÈNE

Si vous avez un Polaroid, demandez à chaque participant·e-s de rejouer leurs souvenirs en quatre photos clés qu'ils pourront intégrer à leurs fanzines. Vous pouvez aussi prendre les photos au téléphone portable et les imprimer. Pour vous amuser, pensez à apporter des déguisements, du maquillage.

PAGE 4 ET 5 : RÉCOLTER D'AUTRES OPINIONS

Demandez aux participant·e-s de se mettre en binôme. Chaque participant·e-s prépare 2/3 questions à poser sur le sujet du genre et de l'intimité à son/sa camarade. À tour de rôle, les binômes s'interviewent en enregistrant les échanges. Puis, ils les retranscrivent sur la page 4 et 5 de leurs fanzines (vous pouvez aussi les taper à l'ordinateur et les imprimer).

PAGE 6 : OUVRIR LA RÉFLEXION

Proposez aux participant·e-s de choisir deux questions qu'ils/elles ont envie de poser à leurs lecteurs·trices et de créer un collage pour illustrer cette question.

4E DE COUVERTURE :

Demandez aux participant·e-s de faire un mini-résumé de leurs fanzines ou de faire une composition à base de formes géométriques (comme la couverture).

ETAPE 5

IMPRIMER VOS ZINES.

Impressions à la photocopieuse : Dépliez vos A4 et photocopiez-les recto-verso en noir et blanc.

Quelques conseils:

Si vous faites des impressions en risographie, définissez une ou plusieurs couleurs monochromes en amont. Pensez au type de papier coloré sur lequel cette impression sera harmonieuse (imaginez par exemple, une combinaison d'impression en monochrome bleu électrique sur un papier rose pâle).

ETAPE 6

RELIER VOS ZINES.

Pour relier vos fanzines, vous avez plusieurs options. La reliure agrafe ou élastique peut en être une. Privilégiez la même reliure pour tous vos fanzines afin de créer une harmonie entre eux.



Instructions

ETAPE 6

RELIER VOS ZINES.

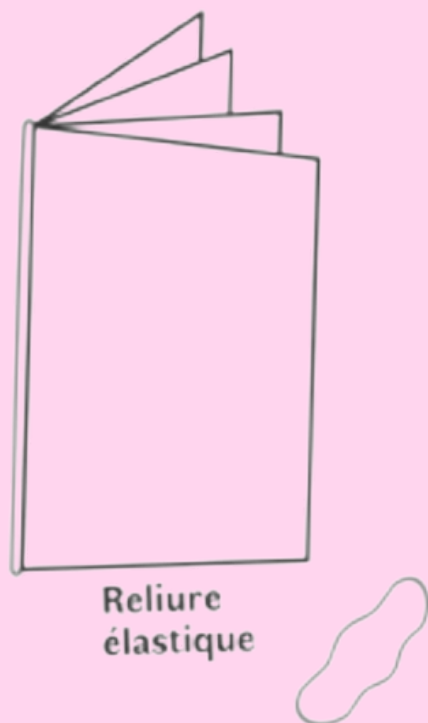
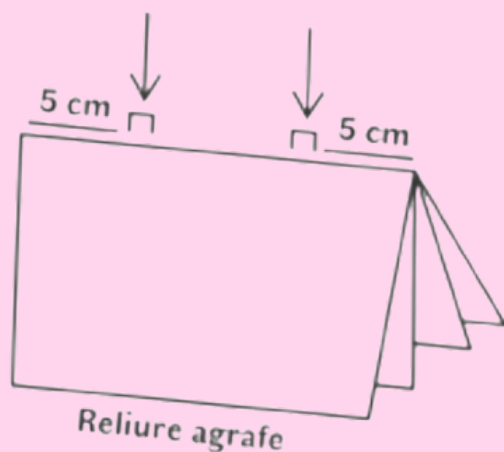

Reliure agrafe / il vous faut : une agrafeuse qui s'ouvre en deux, des agrafes, une gomme ou un support souple type carton, dans lequel l'agrafe ne pourra pas se plier. Ouvrez votre fanzine et tournez-le vers l'intérieur. Posez-le à plat, en faisant attention à ce que les feuilles restent bien alignées les unes avec les autres. Le pli de votre fanzine aura dessiné une ligne au milieu de la couverture. Mesurez 5 cm de chaque côté de cette ligne. Faites deux petits repères au crayon à papier pour vous souvenir que vous agraferez à ces deux endroits. Puis ouvrez votre agrafeuse, placez la gomme en dessous de la première marque que vous avez fait, côté intérieur du fanzine. Agrafez. Sortez l'agrafe de la gomme et pliez-la à l'intérieur du fanzine. Faites la même chose avec l'autre repère. Puis refermez votre fanzine.

Pour vous aider, vous pouvez regarder la vidéo: "Staple Saddle Stitch Bookbinding Tutorial" par Sera Lemon sur Youtube.

Reliure élastique : rien de plus facile. Prenez un élastique que vous placez au milieu de votre livret. Vous pouvez trouver des élastiques de couleurs, plus ou moins excentriques sur Internet.



Evaluation

Prenez le temps de regarder les fanzines de tout le monde. Posez des questions sur le processus de création et sur les produits finaux : comment se sont senti-es les participant-e-s ? Sont-ils/elles satisfait-e-s de leur zine, ont-ils/elles envie de les distribuer ?

Conseils pour les facilitateur·ices

N'ayez pas peur des contraintes créatives dans la création du fanzine : proposez par exemple que tout le monde utilise le même médium (crayon à papier, tampons, linogravure, etc.), les mêmes procédés, suivent la même grille de mise en page, etc. Les contraintes n'éteindront pas la créativité des participant-e-s mais permettront justement de la stimuler et d'assurer une harmonie entre les différents fanzines.